



Ministerie van Infrastructuur
en Waterstaat

Opstellen van de lagere regelgeving

Anda van der Mark

Projectleider lagere
regelgeving



De omgeving is in beweging

Politiek

- Verkiezingen
- Vorming nieuw kabinet

Modernisering
Spoorwegwet

Europa

- Voornemen
Machinistenverordening
- Voorstel verordening
capaciteitsverdeling
- Herziening TSI's

Andere wetgeving

- Wetsvoorstel
publieke omvorming
ProRail



Onzekere planning, gestructureerd proces

- › Volgende mijlpalen
 - Aanbieding wetsvoorstel aan de Tweede Kamer
 - Start toetsing en consultatie lagere regelgeving
- › Stappen zijn duidelijk, planning onzeker
- › Daarom geen planning, maar een gestructureerd proces



Voorspelbaar en wendbaar

Werkpakketten



Sprintklare werkpakketten

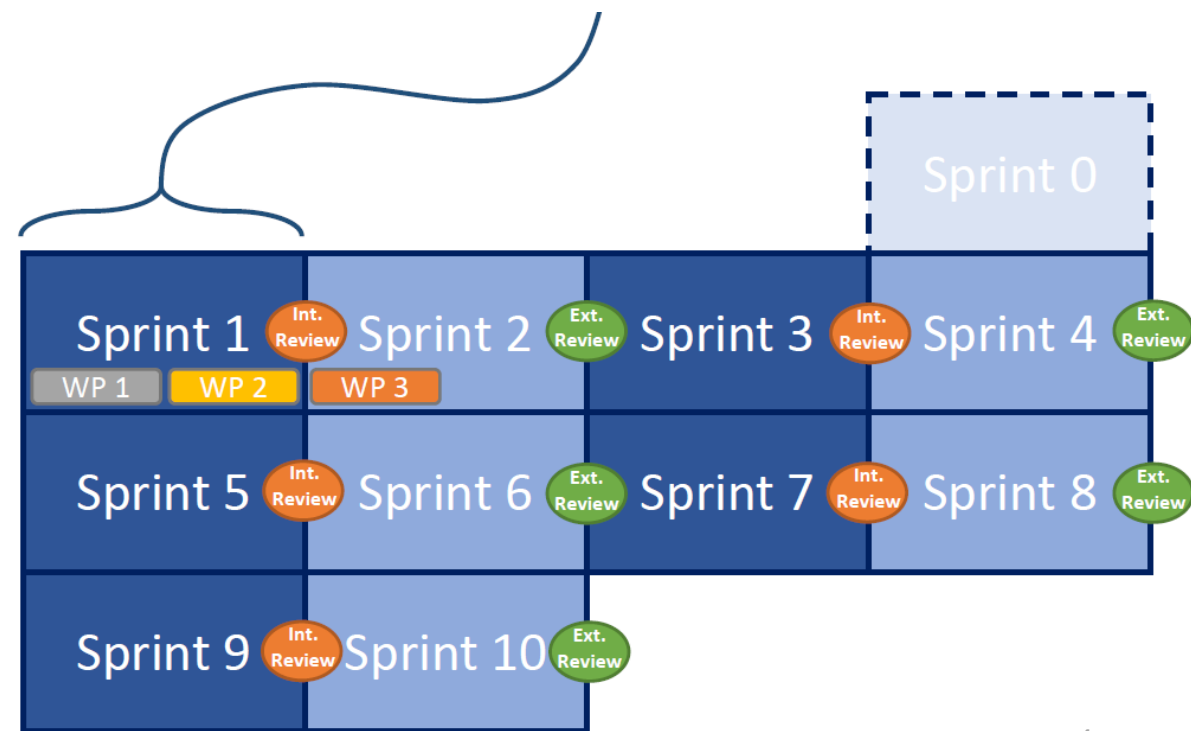



Wat betekent dat voor komende periode

- > Diverse partijen zullen worden benaderd tijdens de uitwerking van een werkpakket
- > In de eerste twee sprints staan in ieder geval de volgende onderwerpen op de agenda:
 - Strikt lokaal gebruik van sporen in de haarvaten
 - Veiligheid en interoperabiliteit op gebruiksfunctie F
- > Elke sprint wordt een concreet product afgerond.

- > Terugkoppelmomenten
 - 23 november
 - 25 januari
 - 21 maart



Terugkoppelmoment

- › Donderdagmiddag – 1 uur – online bijeenkomst
- › Informatie over planning – waar staan we, wat verwachten we komende periode
- › Wat hebben we afgelopen periode gedaan
- › Producten wisselen: soms richtinggevende notitie, soms artikelen, soms combinatie
- › Gelegenheid om aandachtspunten mee te geven – geen vervanging van de consultatie
- › Daarna is product in principe af als bouwsteen of t.b.v. de consultatie